

# 三菱ホイスト

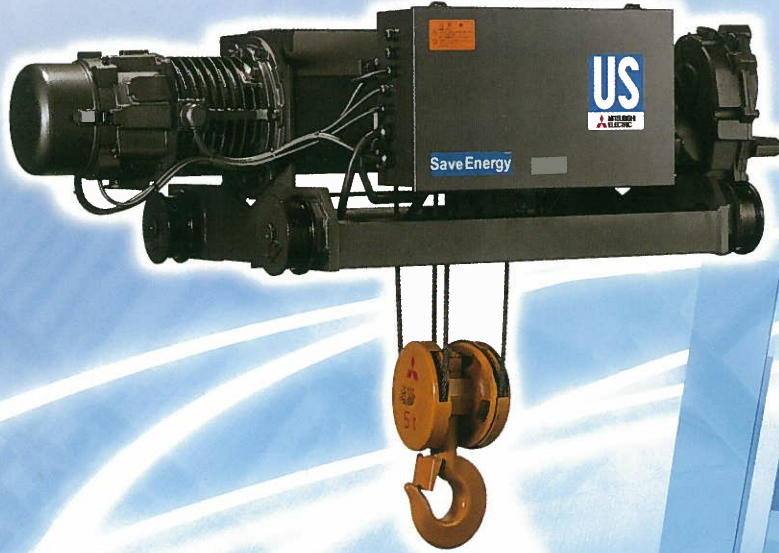

**MITSUBISHI ELECTRIC  
FA INDUSTRIAL PRODUCTS CORPORATION**



ISO 9001 認証工場



ISO 14001 審査登録工場

**三菱電機FA産業機器株式会社**

# お客様の「いま」を支えるために そして「未来」を描くために

高品質ホイストの開発・製造・アフターサービスまでの一環サービス。

お客様を力強くお支えし、深い信頼をいただくことが、私たちの願いです。

## 三菱ホイストラインナップ

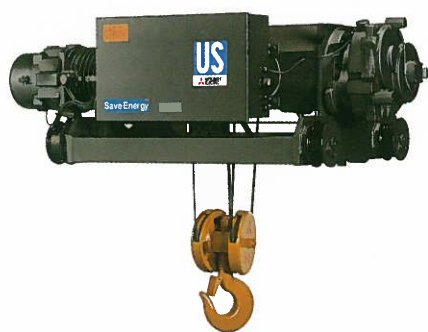

### US・HUSシリーズ Super Excellent (5t~60t)

- 巻下げ運転時に発生する回生電力を電源に戻し、エネルギーの最小化を実現。従来、無駄になっていた電力(回生エネルギー)を電源に戻すことにより、消費電力削減を実現。
- 回生機能を内蔵することにより、抵抗器及びブレーキユニットが不要となり、省スペース化を実現。

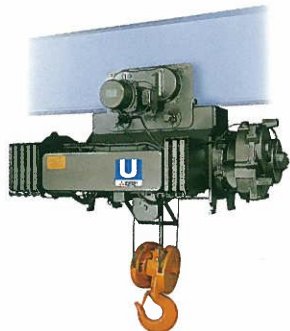

### U2・HU2シリーズ 走快停 (1/2t~60t)

- 三菱独自のホイスト専用インバータ搭載により小型化、高機能化を実現。
- 位置検出機能、軽負荷高速機能、運転履歴表示機能を標準装備、効率的な作業をお約束します。



### S2シリーズ 高頻度用 (1/2t~60t)

- 許容頻度・巻速共に当社トップクラス。
- セーフティモータ搭載により位置検出機能、過荷重防止機能、異常履歴表示機能を標準装備。更に安全で使いやすくなりました。



### URシリーズ インバータ+商用運転 (1t~2.8t)

- 三菱独自のパワーエレクトロニクス技術を駆使した新方式変速ホイスト。
- 優れた操作性が好評です。



### Rシリーズ 中頻度用 (1t~2.8t)

- シンプルで経済的な実力派ホイスト。
- ひとクラス上の実力は、まさに本格派にふさわしいパワーと、経済性をそなえています。

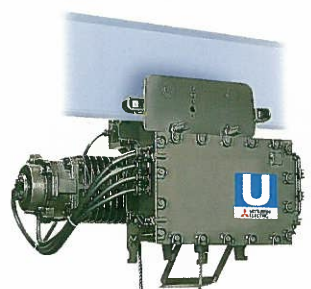

### U-X・S-Xシリーズ 耐圧防爆形 (1/2t~60t)

- U-Xシリーズは、業界初のインバータタイプ。
- 爆発性ガスもしくは蒸気の使用は防爆検定を受けたものでなければなりませんと定められています。
- 爆発等級 d2、発火度 G4 の等級に対応できます。



### Eシリーズ 軽頻度用 (150kg~490kg)

- 省電力化を手軽に実現する使い易いホイスト。
- 強靱なABS樹脂の採用により、軽量化を図りながら十分な耐久性も実現いたしました。

# 特殊ホイスト事例

## 仕様・形状特殊ホイスト

### 1 高頻度用ホイスト

- 使用頻度が40%を超える様な激しい用途。
- スクラップヤードのリフティングマグネット用。
- 運転室操作の製造ライン用。

### 2 大容量・高速大容量ホイスト

- 最大容量200tまで製作実績があります。(なお、巻上速度・揚程には制限があります)
- クラブの速度領域に迫るホイストも製作可能です。

### 3 補巻付ホイスト

- 主巻・補巻の巻上ブレーキモータの同一方向化でメンテナンスも容易。
- 連結ホイストも製作可能です。
- 重量物と軽量物を取扱う場合便利です。

### 4 多点吊ホイスト

- 1点吊では重心が保たれない長尺物の運搬等。(2点吊、4点吊)
- 自動車工場ボディ運搬用。
- コンクリートパイル運搬用。

### 5 超低速・多段速ホイスト

- 微速+インバータで大きな減速比(MAX 1:100)を実現。
- 精密機械組立、メッキ作業。

### 6 超長揚程ホイスト

- 50m以上の製作実績が多数あります。(容量・揚程により制限があります)
- ビル建設資材運搬用、揚水発電所建設用、シールド工所用。
- ワイヤロープの振れも当社独自の対策で万全です。

### 7 屈曲横行ホイスト

- 工場のレイアウト上でレールの屈曲半径を小さくしたい場合。
- レールの屈曲半径がカタログ値以下の場合でもご相談下さい。

### 8 テレコン内蔵ホイスト

- 専用設計で受信機を制御盤に内蔵。
- 押ボタン操作の出来ない場合にお奨めです。

## 2 大容量・高速大容量ホイスト



## 3 補巻付ホイスト



## 8 テレコン内蔵ホイスト

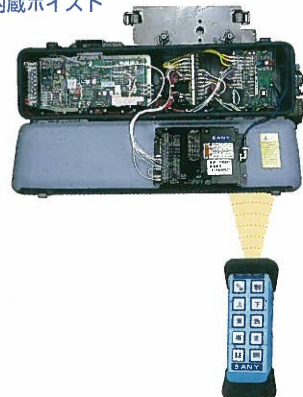

## 環境対応ホイスト

### 1 防雨形ホイスト／防食形ホイスト

- 屋外設置、腐食性物質にさらされる場所に設置。
- 建築、土木建設現場／化学工場、海岸近くの屋外などで使用。

### 2 低発塵ホイスト

- ホイストからの発塵を抑制しています。
- 精密機械工場や食品工場など、特に清浄な環境を求められる場所で使用。

### 3 耐圧防爆形ホイスト

- d2G4仕様。(1/2t～60tまで対応可能)
- 爆発性ガス、蒸気を取扱う場所に設置。  
インバータタイプも品揃えしました。

### 4 低温用ホイスト

- 周囲温度が-5℃～-40℃の場合に対応。
- 冷凍倉庫用や寒冷地での使用。

### 5 耐熱形ホイスト

- 周囲温度が40℃を超える環境。
- 製鉄、製鋼、鋳物等の溶湯運搬用などで使用。

## 4 低温用ホイスト

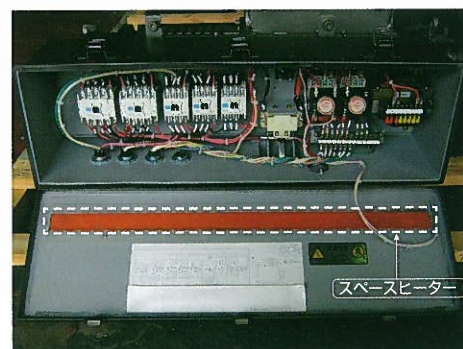

## クレーン関連機器



### クレーン用サドル (~20t×27m)

- 《ST・MT》トップランニング形と、《SP・MP》サスペンション形の4系列を取り揃えています。
- 《ST》・《SP》は、チャンネルフレームの採用で、主桁との取付が容易な走行装置。
- 《MT》・《MP》のフレームは鋼板曲げ成形。(MT・MT-Uシリーズダブル対応はチャンネルフレーム) 走行速度は1速形3種類より選択可能。

### その他の関連機器

- 《TIB》サドル用インバータ制御盤
- 《LCV-B》過荷重検出装置 (電流検知)

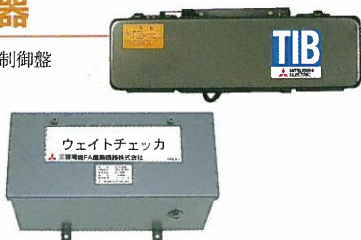

### サドル用減速電動機 (0.4kW~3.7kW)

- 《SGM-A》クレーンサドル駆動用として、専用設計された減速電動機。
- 出力軸回転速度は、低速・高速回転の2系列があり、インバータ制御盤(TIB)と組み合わせれば、より細やかな速度変更が可能です。

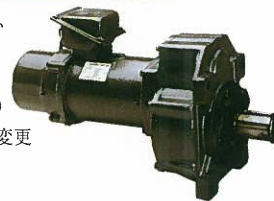

## ホイスト・クレーン関連部品

ホイストクレーンとしてお使いいただくための関連部品をご用意しております。

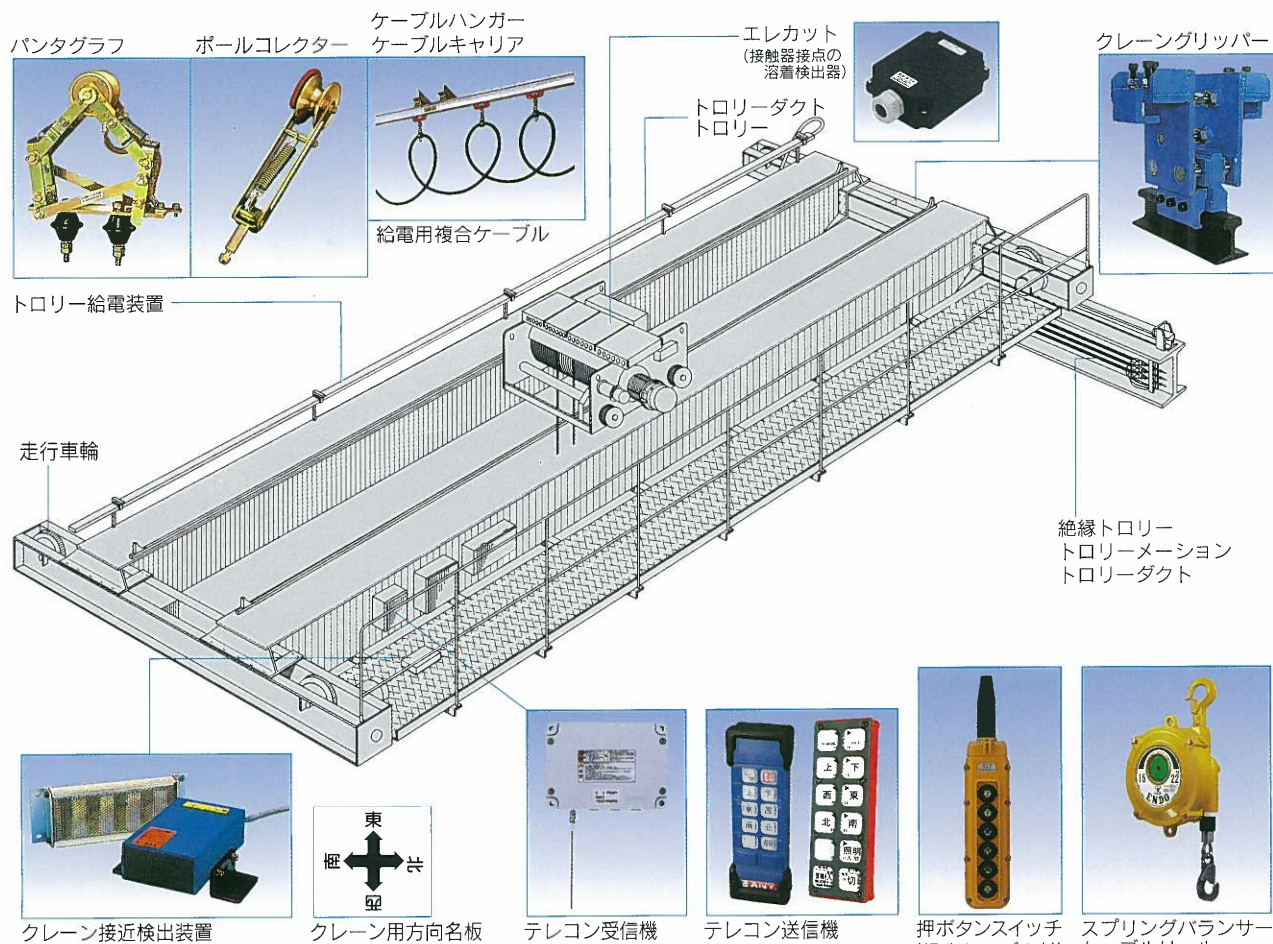

## 三菱電機FA産業機器株式会社

〈技術問い合わせ〉Tel.092-805-3631

本社・工場……TEL.092-805-3400 九州支店……TEL.092-805-3760  
 東日本支店……TEL.03-3865-4281 北海道営業所……TEL.011-712-3210  
 中部支店……TEL.052-950-3690 東北営業所……TEL.022-302-4709  
 西日本支店……TEL.06-6886-2330 北陸営業所……TEL.076-291-2411  
 中国支店……TEL.082-890-5201 四国営業所……TEL.087-833-7891

ご相談・お問い合わせは

工作機械・機械工具専門商社

**株式会社 辻一平商店**

〒670-0902 姫路市白銀町4-3  
 ハリマヤ興産 白銀町ビル5F  
 TEL 079(223)3105(代)  
 FAX 079(282)0096  
 e-mail info@tsujiipei.jp